

**CO₂ NEUTRAL
PRODUCTION**

>ASSK<
Automations-Systeme

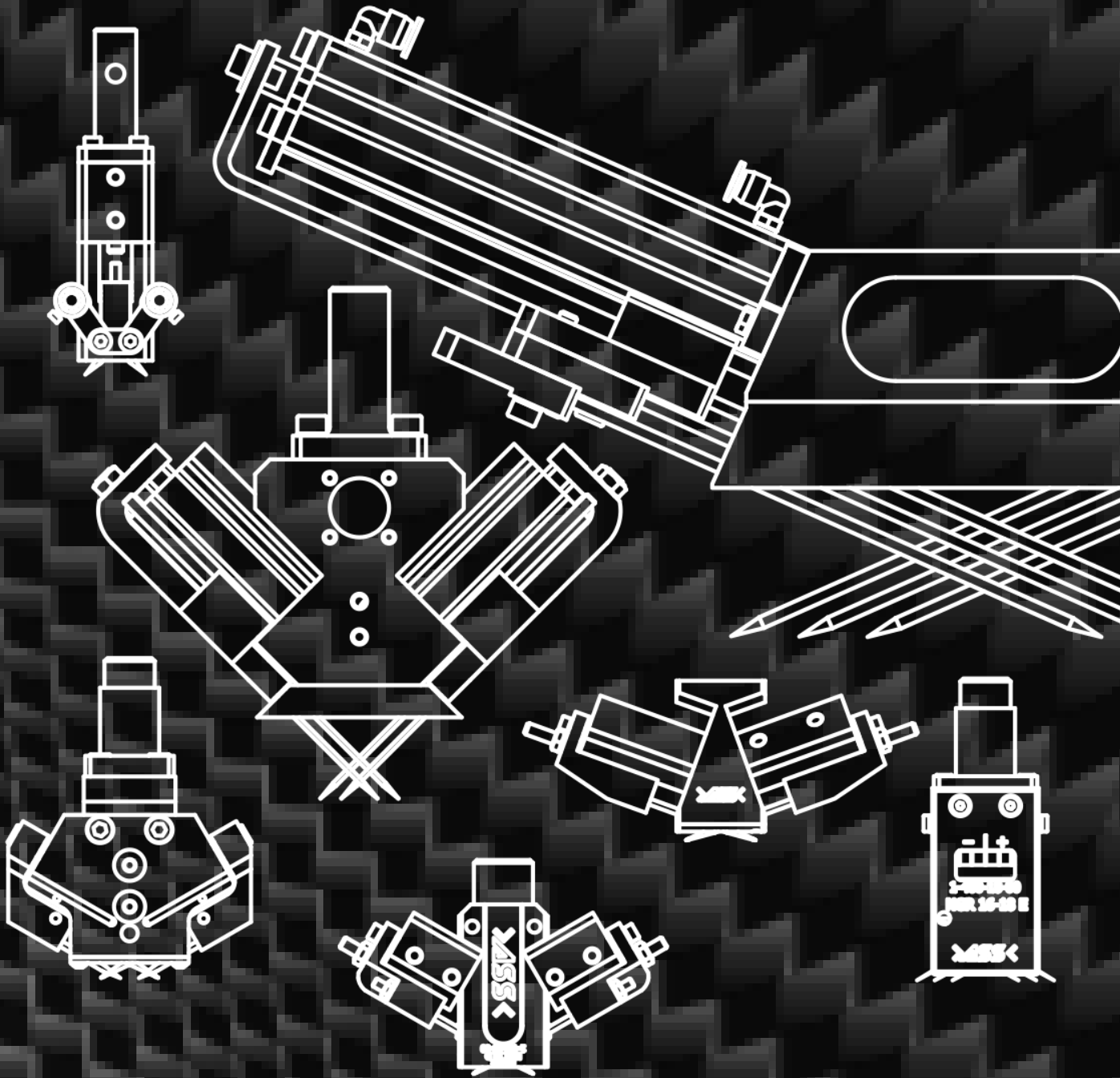

Nadelgreifer
**Greiflösungen für
biegeschlaiffe Materialien**

Nadelgreifer & Lösungen für biegeschlaffe Materialien

Stetig leichter werdende Bauweisen erfordern verstärkt den Einsatz von Bauteilen aus Faserverbundmaterialien. Denn nicht nur in der Elektromobilität zählt jedes Gramm eingespartes Material. Prozesssicher bewegt werden müssen dazu oft verschiedenste biegeschlaffe Materialien.

Mit unseren mechatronischen Nadelgreifern bieten wir Ihnen in der Praxis erprobte Lösungen - mit spitzen Eigenschaften!

Geringe und exakte Einstechtiefen zum sicheren Greifen und Abheben von Stacks, das Einlegen von zu hinterspritzenden Teilen in die Spritzgussmaschine, die Aufnahme von hochtemperierten Massen und Organoblechen, bis hin zum Schaumstoff- und Filzmattenhandling mit extra langen Nadeln.

Unabhängig, ob funktionelle Dämmungsmaterialien, sensible Interieurstoffe oder andere Materialien gehandhabt werden: Wir von der ASS Maschinenbau GmbH bieten Ihnen den zu Ihrer Anforderung passenden Nadelgreifer direkt ab Lager oder entwickeln in kürzester Zeit die für Sie zugeschnittene und prozesssichere Lösung.

Als deutscher Hersteller mit fast 40 Jahren Erfahrung, produzieren wir klimaneutral und liefern Ihnen kundenorientierte sowie qualitativ hochwertige Produkte und Lösungen zur Handhabung Ihrer Produkte. Das modulare Baukastensystem ermöglicht es Greiflösungen auf alle Produktbereiche und Produktionsprozesse anzupassen.

Wir stehen Ihnen als Ansprechpartner zur Lösung Ihrer Aufgaben gerne für eine unverbindliche Beratung zur Verfügung. Sie erreichen uns telefonisch unter +49 (0)2206/90547-0 oder per E-Mail unter info@ass-maschinenbau.de.

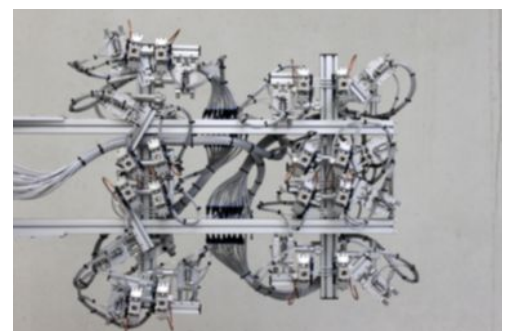
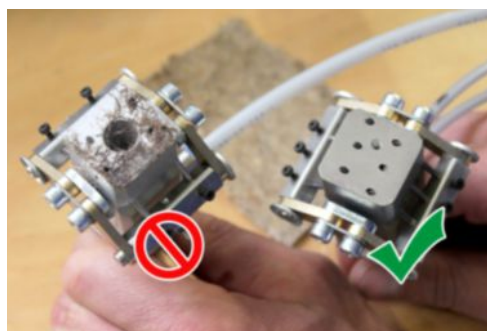
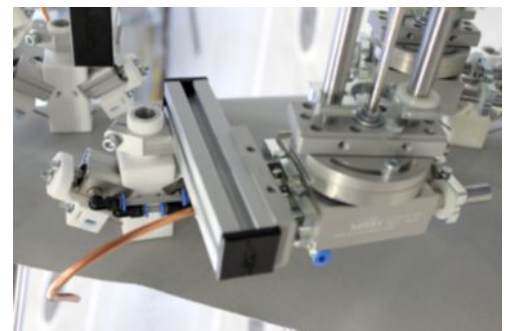
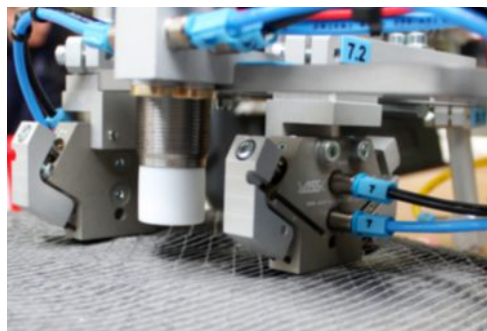

METHODISCH

Für jede Handhabungsaufgabe steht eine Nadelgreifer-Lösung bereit. Biegeschlaffe Materialien und Bauteile aus Faserverbund- oder Schaumwerkstoffen und Textilien aller Art lassen sich prozesssicher handhaben.

HITZEBESTÄNDIG

Nadelgreifer und bauteilberührende Isolatoren mit hitzebeständigen Eigenschaften ermöglichen eine prozesssichere Handhabung von temperierten Materialien. Selbst in Heizfeldern können Organobleche oder zähe Compound Massen sicher bewegt werden. Komponenten, wie hitzebeständige Vakuumsauger stehen dabei ergänzend zur Verfügung.

ANTIHAFTEND

Spezialbeschichtungen ermöglichen eine Handhabung von klebenden und anhaftenden Materialien. So lassen sich beispielsweise Sheet-Mould-Compound (SMC) und andere klebrige Faser-Matrix-Halbzeuge ohne Rückstände handhaben.

LÖSUNGSORIENTIERT

Wir finden Lösungen für Sie und Ihre Handhabungsaufgaben - unerheblich ob es sich dabei um Prototypen oder Serienproduktionen handelt.

SKALIERBAR

Unsere große Auswahl an standardisierten Nadelgreifern, mit deren unterschiedlichen Eigenschaften und Baugrößen, ermöglicht vielseitige Einsatzzwecke. Dabei können Parameter, wie Einstechwinkel oder die Anzahl der Nadeln angepasst werden.

Nadelgreifer & Lösungen für biegeschlaffe Materialien

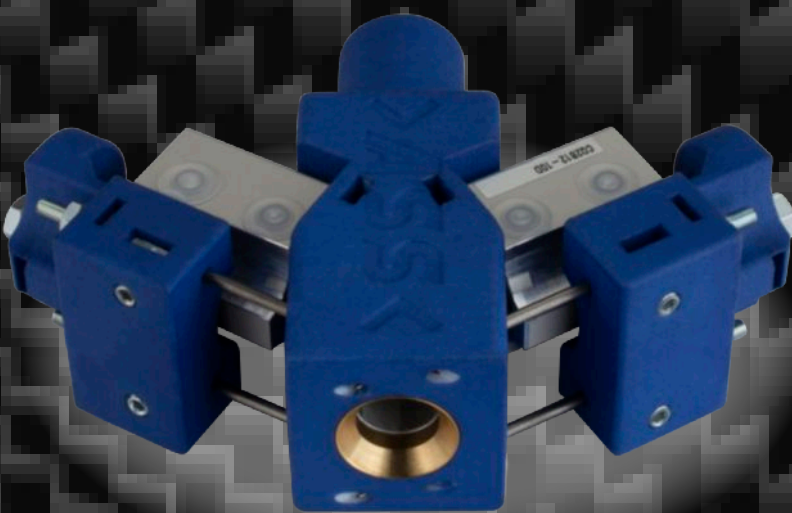
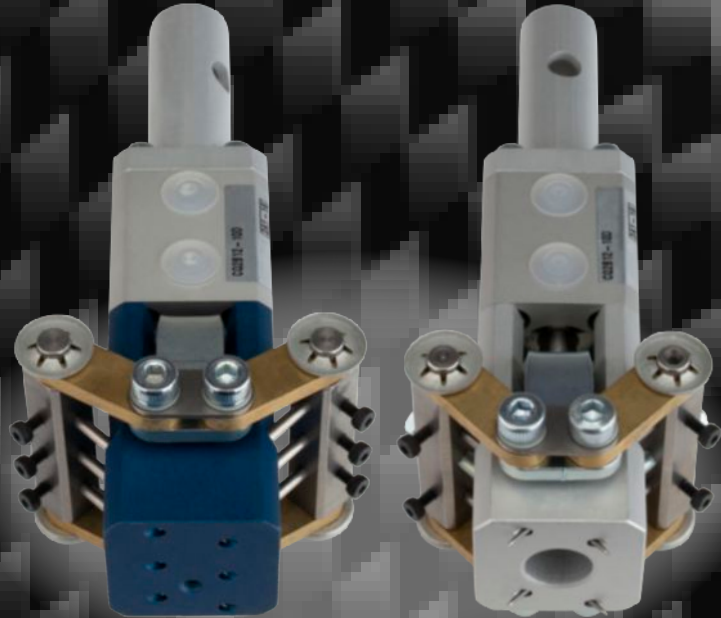
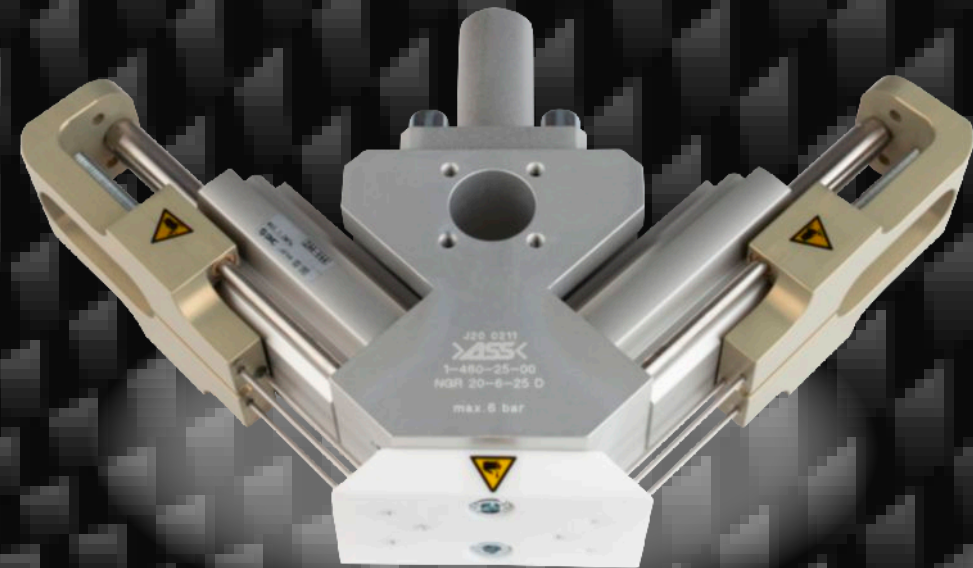
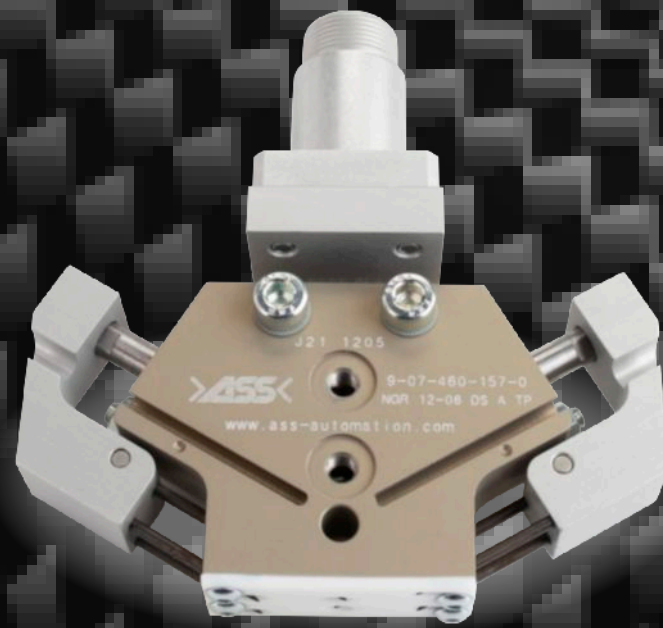

ANBINDUNG

Unser Baukastensystem enthält zahlreiche systemübergreifende Anbindungen um Ihnen eine wirtschaftliche und einfache Integration der Nadelgreifer zu ermöglichen.

TESTING & FELDVERSUCHE

Bei biegeschlaffen oder anhaftenden Materialien sind Materialversuche besonders gefragt. Wir beraten Sie gerne vor Ort oder führen Versuche bei uns in Overath durch.

QUALITATIV & NACHHALTIG

ASS Komponenten sind technisch hochwertig, langlebig und stets eine wirtschaftliche Lösung. Wir entwickeln, konstruieren und produzieren unsere Komponenten am zertifiziert klimaneutralen Standort in Overath. Auch Ihr CO₂-Fußabdruck profitiert durch Emissionsreduzierung in Scope 3.

LIEFERFÄHIGKEIT

Unsere hohe Fertigungstiefe ermöglicht eine schnelle Reaktion auf Ihre Wünsche.

AUSZUG DER ASS NADELGREIFER

Die Beispiele unserer Nadelgreifern zeigen die Variantenvielfalt. Weitere Sonderausführungen mit zum Beispiel individuellen Einstechwinkeln oder -tiefen sind durch die eigene Entwicklung und Fertigung kurzfristig realisierbar - und das in der Regel auf einem katalogähnlichen Preisniveau. Jeder Nadelgreifer hat seine individuellen Vorteile und unsere technische Beratung ermittelt gemeinsam mit Ihnen den auf Ihre Anwendung passenden Nadelgreifer.

Artikelnummer	Bezeichnung	Anzahl Nadeln	Einstechtiefe [mm]	Einstechwinkel [°]	Nadel Ø [mm]	Kontaktfläche	Spannweite, max. ca. [mm]	biegeschlaff	temperiert	anhaftend	voluminös	sonstiges
1-460-03-00	NGR X 16-10	4	0-5	30	2	Aluminium	65	X				
1-460-06-00	NGR 12	4	0-4	45	2	Aluminium	58	X				*1
1-460-08-00	NGR 12-6	6	0-4	45	2	Aluminium	55	X				
1-460-09-00	NGR 12 D	4	0-2,5	30	2	Aluminium	116	X				*2
1-460-10-00	NGR 12-10 D	10	0-2,8	20	2	PTFE	130	X	X	X		*3
1-460-12-00	NGR 12 DL	4	0-2,5	30	2	Polyamid	121	X				*2,7
1-460-13-00	NGR 12-8 DK	8	0-2,5	30	2	Aluminium	120	X				*2,7
1-460-14-00	NGR 12-8 D	8	0-2,5	30	2	Aluminium	116	X				*2
1-460-19-00	NGR 16-18 EZ	18	0-1,8	30	0,7	Edelstahl	36	X				*4,8
1-460-25-00	NGR 20-6-25 D	6	0-25	45	1,5	PTFE	233	X	X	X	X	*5,8
1-460-30-00	NGR 16-10-7 D	10	0-7	30	1,5	PTFE	123	X	X	X		*6,8
1-460-33-00	NGR 16-10-15 D	10	0-15	30	1,5	PTFE	177	X	X	X	X	*6,8
1-460-70-00	NGR 12-6 DS A	6	0-5	30	2	Aluminium	100	X	X			*6,8
9-07-460-060-0	NGR 12-10 D EST	10	0-4,5	20	2	PTFE	130	X	X	X		*3
9-07-460-157-0	NGR 12-6 DS A TP	6	0-5	30	2	PTFE	100	X	X	X		*6,8
9-07-460-200-0	NGR 25-6-88 D	6	0-88	45	4	PTFE	555	X	X	X	X	*5,8
9-07-460-210-0	NGR 32-36-50 D	36	0-55	24	4	PTFE	755	X	X	X	X	*5,8

- *1 - Magazinlänge, Zentrierdorn o.ä. kann eintauchen
- *2 - Magazinlänge, Zentrierdorn o.ä. kann komplett durchtauchen
- *3 - speziell konstruierte Kontaktfläche zum Abstreifen von Anhaftungen
- *4 - zusätzliche Abdeckung für sehr dünne Stoffe beiliegend
- *5 - zum Beispiel auch für SMC Materialien geeignet
- *6 - kann gebündelt werden, Nadeln zusätzlich PTFE beschichtet
- *7 - gewichtsoptimierte Leichtbauweise
- *8 - Grund- und Arbeitsstellung optional abfragbar

WEITERE LÖSUNGEN

Eine umfassende Übersicht aller mechatronischen Komponenten finden Sie in unserem Online-Katalog:



GRIP THE GREEN TURN.

CO₂ NEUTRAL PRODUCTION



GRIP THE
GREEN TURN.

CO₂ NEUTRAL PRODUCTION



AUTOMATION
SYSTEMS AND
SOLUTION



ASS Maschinenbau GmbH

Klef 2
51491 Overath
Deutschland
Telefon +49 2206 90547-0
Telefax +49 2206 90547-91
www.ass-automation.com
info@ass-maschinenbau.de